

“さらなる輝きを”
Source Four LED シリーズ2 Lustr 登場



ロンドン、ナショナル・シアター、舞台「Liola(リオーラ)」より lighting design by NeilAustin, photo © Max Narula

Source Four LED™ Series 2

期待を裏切らない明かり

■ 一般的な RGBW LED 器具と ETC 社独自の x7 カラー LED とのカラースペクトル比較

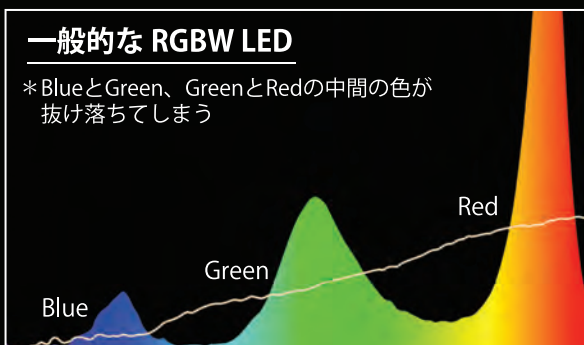

グラフは、R08のスペクトル分布表

■ Source Four LED シリーズ 1 Lustr+™ と Source Four LED シリーズ2 Lustr® との明るさの比較

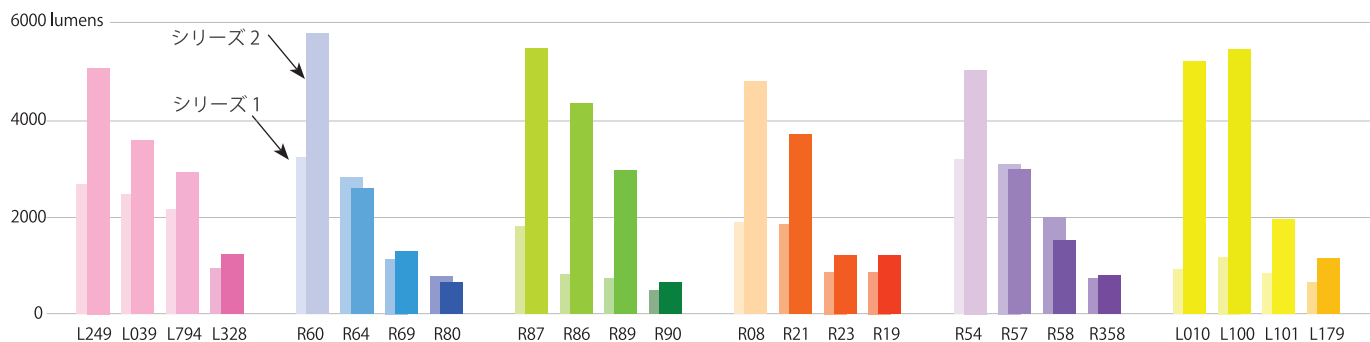

※ [L××].....LEE社色番号/[R××].....Rosco社色番号

*色によっては大幅に明るくなっており、特に淡い色合いは、ほとんどの色で明るさが増加

Source Four LED Series 2

より明るさを求めて

“Source Four LED シリーズ 2 Lustr” は、7カラーシステムという最もよく使用される7色で「如何にして最大の明るさを引き出す事が出来るか」という広範囲に渡る実験の答えが詰まっています。“ローズ”、“カナリアイエロー”、“スカイブルー”、“アンバー”などの色は、“Source Four LED シリーズ 1 Lustr+”よりも最大で3倍程明るくなりました。

あらゆる設備、どんなポジションでも、前明かりやロングスローさえも可能なほど明るく順応性を兼ね備えたLED器具に仕上がりました。

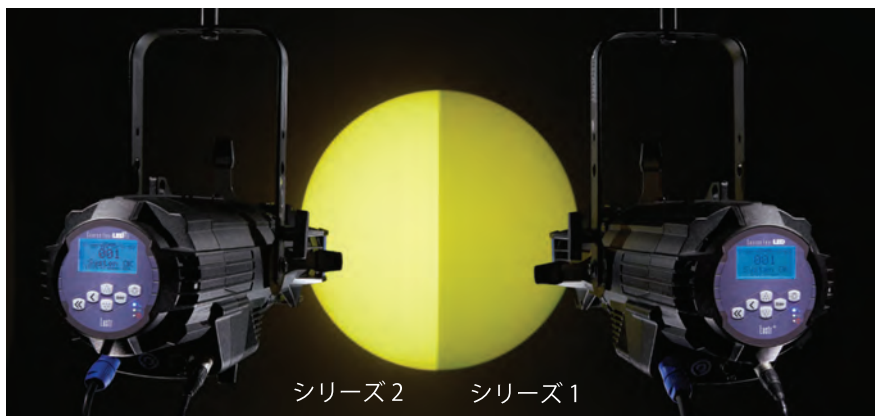

■ サイズ / 重量

品番	品名	重量*	梱包重量*
ETC-S4LED2LS	ソースフォーLED2 ラスタボディシャッター部含む	8.3 Kg	12.7 Kg
ETC-S4LED2L	ソースフォーLED2 ラスタボディ	6.5 Kg	10.4 Kg

*取付金具は重量には含みません

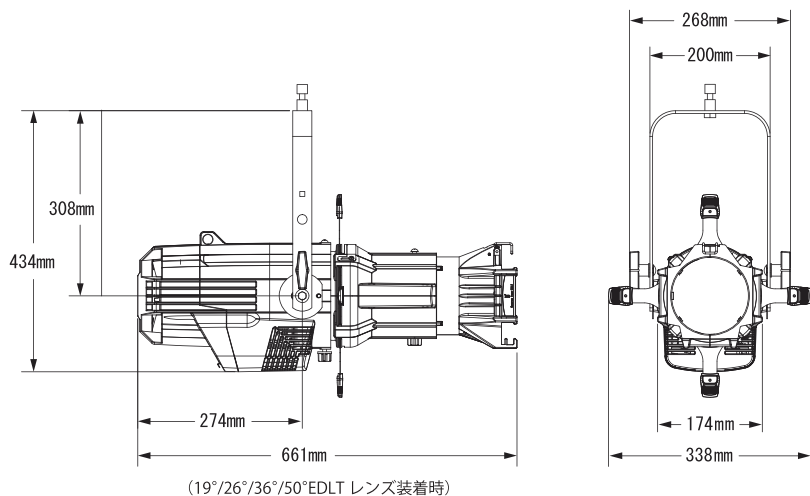

■ ボディカラー

黒・白・カスタムカラー (特注品)

■ 消費電力

最大消費電力: 172W / 消費電流: 1.73A (100V)



株式会社 剣プロダクションサービス
〒223-0057 横浜市港北区新羽町1166
TEL:045-547-2288 FAX:045-547-2221
Web: www.kenpro-inc.com

■ 色温度別の明るさの比較

*生明かりは、どの色温度でも明るさが増加

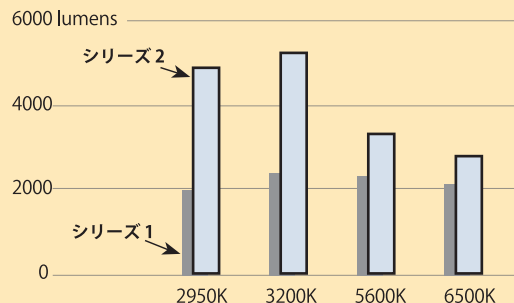

どんな場所にも順応する付け替え可能なレンズアダプター

Source Four® LED シリーズには、大きく分けて3種類のレンズアダプターがあります。ステージ、イベント会場、商業施設、スタジオなど、必要に応じて付け替えて使用する事で、あらゆるシーンに適合するオールマイティーなライティングツールへと変貌を遂げます。これにより、高品質でありながら無駄を省いた高効率を実現可能になります。複雑化したライティングワークをよりシンプルなものへ…。

■ 推奨レンズオプション (レンズは別売りになります)

Source Four LED spotlight

～舞台照明の枠を超え、新たな領域へ～

固定型やズーム型のレンズチューブをライトエンジンボディに装着する事でどんな設置場所やポジションでもその明るさと順応性を活かしロングスローや前明かりはもちろんの事、多様なライティングツールとしてご利用頂けます。



Source Four LED CYC

～人目を惹くほど鮮やかな Horizont～

色彩豊かに Horizont 幕や背景をムラなく染めそれ自体をまるで“高級な芸術作品”へと変貌させるパワフルなツールです。ローア、アッパーのどちらからでも鮮やかに Horizont を染めます。取付けも非常に簡単で、すぐにご利用頂けます。



Source Four LED Fresnel

～既成概念を打ち破った新時代のフレネル～

フレネルアダプターは、まばゆい光を放つ上品なソフトエッジのウォッシュライトへと変貌を遂げます。明かりの重なりもムラなく均等に混ざり合うため、地明かりにも最適です。15°～50°ズーム機能もあり、先端スロットにはバンドアや7.5"アクセサリーの装着が可能。バンドアでカットした明かりは目の肥えたスタジオ・テレビ照明の専門家も納得するほどの出来栄です。

