



一般情報

ColorSource Linear (カラーソース リニア) は、力強い明かりを洗練された流線型の筐体に詰め込んだストリップライトです。ColorSource シリーズならではのとても明るく鮮やかな明かりをお手頃な価格でご提供します。RGB 配列に "ライム" という ETC 独自の色を加えることで、色彩豊かな表現性を保ちつつ、ウォッシュライトで必要とされる明るさも同時に維持することを可能にしました。

主な設置場所

- ・ 劇場
- ・ 商業施設
- ・ 学校
- ・ 展示会場
- ・ 会議室
- ・ ホテル
- ・ ライブハウスやクラブ
- ・ カフェ
- ・ その他

特徴

- ・ 長さは 3 タイプ
 - リニア 1 セル = 0.5m
 - リニア 2 セル = 1m
 - リニア 4 セル = 2m
- ・ ETC 独自の新しい RGB-L チップセットを搭載した Original、ブルー LED の代わりにインディゴブルーを備え、より深いブルーやマゼンタを実現する DeepBlue もラインナップ
- ・ 均一な明かりを実現する光学系
- ・ シンプルな 7 セグメントディスプレイ
- ・ パワコン (電源) イン&スルー
- ・ DMX/RDM イン&スルー (5 ピン XLR コネクター)
- ・ LED ドループ現象補正
- ・ 光学的キャリブレーション
- ・ RDM または本体のボタンでの設定
- ・ ツアーにも適した頑丈なアルミニウム製筐体

モデル

ColorSource Linear Original

型番	品名
CSLIN1	カラーソースリニア 1 セル Original
CSLIN2	カラーソースリニア 2 セル Original
CSLIN4	カラーソースリニア 4 セル Original

ColorSource Linear DeepBlue

型番	品名
CSLIN1DB	カラーソースリニア 1 セル DeepBlue
CSLIN2DB	カラーソースリニア 2 セル DeepBlue
CSLIN4DB	カラーソースリニア 4 セル DeepBlue

カラーオプション：ブラック、ホワイト、シルバー、カスタムカラー

購入時の付属品

- ・ 平行 3P コネクター付き 1.5m パワコンケーブル (ダボ・落下防止ワイヤは別途)

電源ジャンパーケーブル (別売品)

灯具と灯具を連結して電源を供給するためのケーブルです。

型番	説明
DPJ-002	LED パワコン 2m 電源ジャンパーケーブル 両端共にパワコンコネクター
※ 1.5 / 2 / 3 / 5 / 7.5 / 10m からお選び頂けます。	



仕様

LED

LED 詳細	40 Lumileds Luxeon Z LED (1セルあたり)
最大出力	1セル Original : 3039 ルーメン 1セル DeepBlue : 2978 ルーメン
1Wあたりの出力	1セル Original : 28.1 ルーメン 1セル DeepBlue : 27.6 ルーメン
LED 寿命 (LM-84 テストにて計測)	5,5000 時間 (出力が70%へ低下するまでの推定時間)

カラー

搭載 LED カラー	Original : レッド、グリーン、ブルー、ライムの4色 DeepBlue : レッド、グリーン、インディゴ、ライムの4色
色温度	可変 (カラーミキシングによる)
キャリブレーション	済み
レッドシフト機能	なし

オプティカル

照射角度	27.6° (フィールド) / 15.6° (ビーム)
フリッカー制御 PWM 周波数	1,200 Hz (デフォルト) 25,000 Hz (RDM で設定可能)

コントロール

DMX コネクター	5ピン XLR コネクター
プロトコル	DMX512-A/RDM
DMX モード	4 モード (P.3 参照)
RDM	対応
ユーザーインターフェイス	・ 7セグメント アドレス ディスプレイ ・ 3 ボタン
スタンドアロン操作	可能
- プリセット再生	12 種類
- シーケンス再生	5 種類
- エフェクト	なし
- 複数灯具間での マスター/スレーブ動作	可能
備考	15ビットパーチャルディミングエンジン

電気仕様

定格電圧	100V-240VAC, 50/60Hz
電源コネクター	パワコン イン / スルー
突入電流 (1セルの場合)	35A (最初の半サイクル、120V時)
接続可能台数	<ul style="list-style-type: none"> ・ 1回路あたり 8セル分のカラーソース リニアを接続可能。(20A 純直回路、または ETC 製 R20 モジュール使用時) ・ パワーイン/スルー経由で渡り接続した場合、最大 7セル分 (15A) までのカラーソース リニアを接続可能 (定格電圧 100V 時に限る。電圧が 100V 以下に低下している場合は、これらの台数は該当しません)

消費電力

モデル	電圧	電流	消費電力
リニア 1セル	100V	1.07A (0.031A)*	107W (1.63W)*
リニア 2セル	100V	2.12A (0.06A)*	210.83W (2.86W)*
リニア 4セル	100V	4.27A (0.11A)*	424.17W (5.28W)*

*待機時の値

温度

周囲温度	0-40°C
ファン	あり (マニュアルコントロール不可)
ドループ現象補正	あり
dB 範囲 (ノイズ)	1m で平均 24.8dB (1セルあたり)
BTUs / 時間 (熱量)	1セル Original : 392.38 (120V時) 1セル DeepBlue : 375.32 (120V時)

構造

ボディ	頑丈なダイキャストアルミニウム
ボディカラー	標準 : ブラック 特注 : ホワイト、シルバー、カスタムカラー
取り付け方法	ボタン吊り、床置き
保護等級	IP20 (室内標準規格)
器具重量	5.10kg (1セル) 9.12kg (2セル) 17.01kg (4セル)

取り扱い注意事項

- ※調光回路での使用不可。非調光の直電源をご使用ください。
- ※本製品への電気の安定供給を維持するため、他の器具 (モーター機、発熱機器など) との併用は避け、必ず専用回路・コンセントをご使用ください。
- ※長時間使用する場合、出力は 80% 以下でご使用ください。ファン搭載灯具の場合はファン機能が作動しているかを確認してください。
- ※この灯具は周囲の温度が最大 40°C の環境で使用することを想定して設計されていますが、灯具の周りには十分な通気環境が必要です。密閉された環境で使用しないでください。

追加情報

DMX モード

DMX モード	DMX チャンネル	チャンネル割り当て	備考
5ch	5	1-インテンシティー 2-レッド 3-グリーン 4-ブルー 5-ストロボ	ライムは自動で制御されます
RGB	3	1-レッド 2-グリーン 3-ブルー	ライムは自動で制御されます
1ch	1	1-インテンシティー	このモードでは、プリセット1のインテンシティーを制御します。
Dir (ダイレクト)	6	1-インテンシティー 2-レッド 3-グリーン 4-ブルー/インディゴ 5-ライム 6-ストロボ	Original : ch4-ブルー DeepBlue : ch4-インディゴ

LED 照明器具について

すべてのLED光源は、使用時間の経過と共に色ずれや出力低下が生じます。熱や周囲温度など、使用状況によってLEDの出力は変化します。LED製品のB50、L70規格に基づき、標準的な取扱いをしたと仮定した場合、カラーソースリニアは使用開始から約55,000時間経過後に、ご購入時には100%だった出力が70%程度の出力に減少します。また、各色のLEDは、それぞれ異なった点灯時間、異なった出力レベルで使用することがあるため、結果的に各LED灯具のカラーパフォーマンスに微妙な変化をもたらすことがあります。よって使用時間の経過とともにプリセットやキューの調整が必要になる場合がございます。

保証

交換パーツ	5年
LED素子	10年
別途料金：配送料・技術料・修理代機料（無償保証規定に準ずる）	

アクセサリ

型番	説明
CSL1Y	カラーソースリニア アーム ※
CSL1DY	カラーソースリニア ダブルアーム ※
CSLLBD	カラーソースリニア バードア
CSLL	カラーソースリニア ルーバー
400CC	ハンガー
400SC	落下防止ワイヤー

※リニア1セル用（ダボ・ワイヤー付属）

推奨レンズオプション

（レンズは別売りになります）

拡散レンズ

モデル	説明：
	以下のレンズは、カラーソースリニア用のサイズです。 横目、円形、縦目の明かりでステージを照らします。 これらのレンズはセラドールクラシックでは使用できません。
横目 フィールド	備考：このレンズは「Selador Classic」用のレンズと同じ材質です。
CSLLH. 5-1	カラーソースリニア用 横目レンズ ベリーナロー
CSLLH. 5-2	カラーソースリニア用 横目レンズ ナロー
CSLLH. 5-3	カラーソースリニア用 横目レンズ ミディアム
CSLLH. 5-4	カラーソースリニア用 横目レンズ ワイド
CSLLH. 5-5	カラーソースリニア用 横目レンズ エクストラワイド
円形 フィールド	
CSLLR. 5-1	カラーソースリニア用 円形レンズ ベリーナロー
CSLLR. 5-2	カラーソースリニア用 円形レンズ ナロー
CSLLR. 5-3	カラーソースリニア用 円形レンズ ミディアム
CSLLR. 5-4	カラーソースリニア用 円形レンズ ワイド
CSLLR. 5-5	カラーソースリニア用 円形レンズ エクストラワイド
縦目 フィールド	
CSLLV. 5-1	カラーソースリニア用 縦目レンズ ベリーナロー
CSLLV. 5-2	カラーソースリニア用 縦目レンズ ナロー
CSLLV. 5-3	カラーソースリニア用 縦目レンズ ミディアム
CSLLV. 5-4	カラーソースリニア用 縦目レンズ ワイド
CSLLV. 5-5	カラーソースリニア用 縦目レンズ エクストラワイド

※2スロットのレンズホルダーを搭載。

※縦目と横目など、2種類のレンズを組み合わせ使用することも可能です。

※2セルのリニアには2枚、4セルには4枚のレンズが必要です。

製品の特徴



RGB-L カラーミキシング

独自の4色のLEDは、ライムを含むことで光のスペクトラムを広げ、豊かで深みのある色の表現を可能にしました。



3つのサイズをご用意

50cm、1m、2mのサイズをご用意し、さまざまなご利用方法に対応します。



シンプルな操作方法

シンプルな7セグメントディスプレイとボタンを利用して、すばやい設定とプリセットの呼び出しが可能です。

Original と DeepBlue の比較

Original の RGB-L 配列の B は、Blue LED を意味しています。DeepBlue は、Blue LED の代わりにより濃いロイヤルブルー (Indigo LED) を使用しています。どのような違いがあるか、左のカラーチャートをご覧ください。

DeepBlue は、白枠の三角形内の色を表現することができます。Original は、黒枠の三角形内の色を表現することができます。この表現色領域は多くが重複していますが、各器具でしか表現できないカラー領域もあります。(A=Original、B=DeepBlue)

Original または DeepBlue で表現できる一般的なカラーフィルターのリストは以下のとおりです。

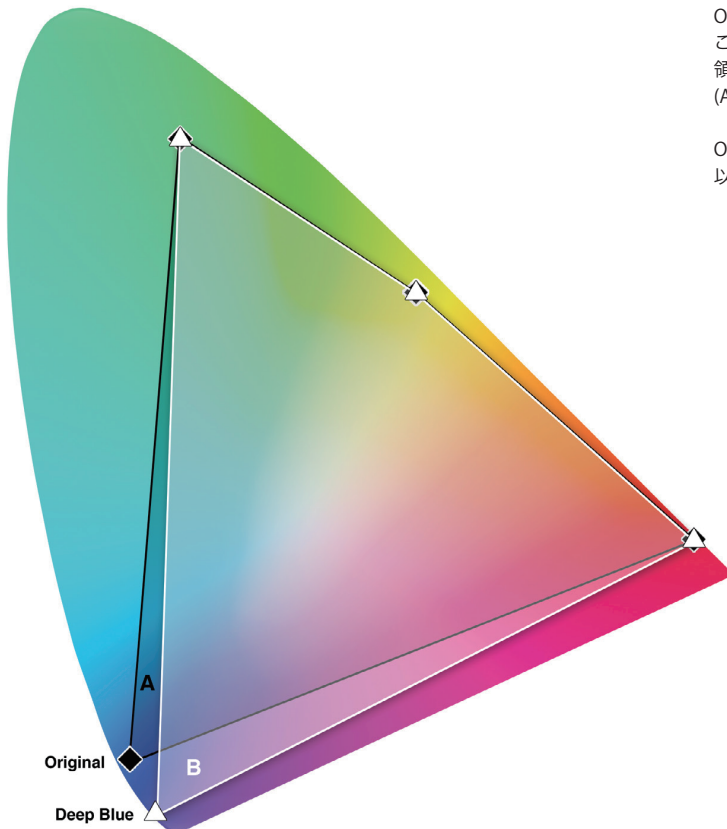

Original で再現できるカラーフィルター

【Rosco 社】
・ 095
・ 075
・ 076

【Lee 社】
・ 363
・ 119
・ 721
・ 722
・ 132
・ 141
・ 183
・ 172
・ 325

DeepBlue で再現できるカラーフィルター

【Rosco 社】
・ 384
・ 388
・ 382
・ 059
・ 358
・ 347
・ 049
・ 349
・ 124
・ 027
・ 120

【Lee 社】
・ 126
・ 049
・ 798
・ 707
・ 181
・ 071
・ 120
・ 716

色彩情報

COLORSOURCE LINEAR 3200K TM-30-18

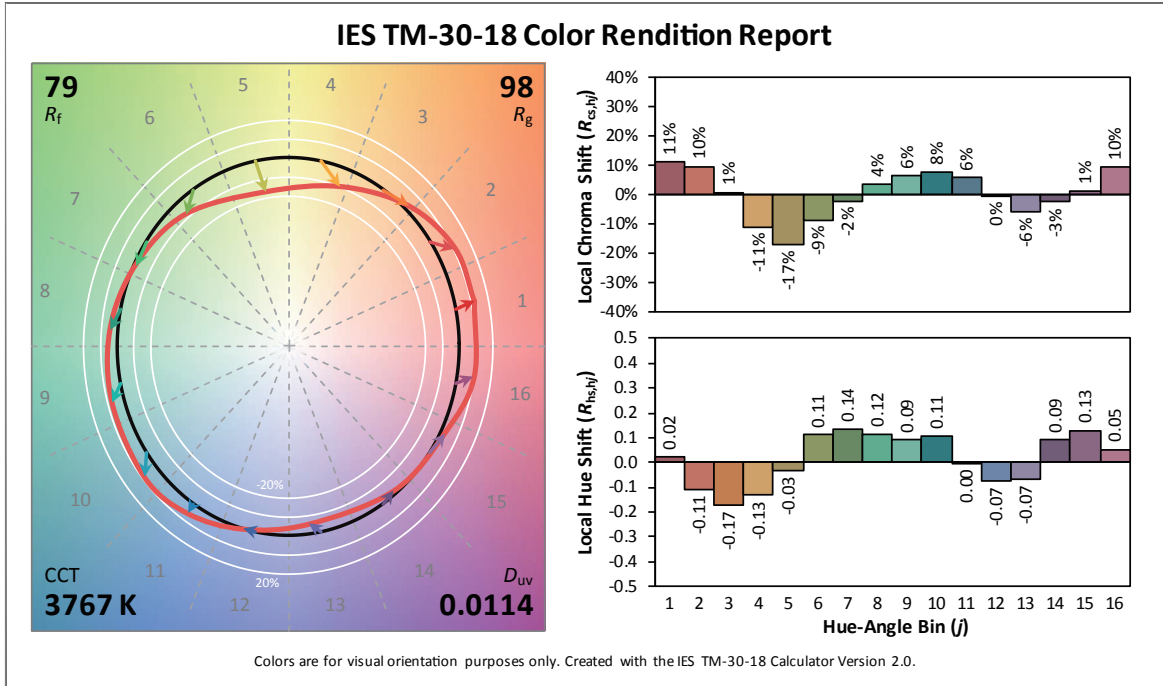

COLORSOURCE LINEAR 5600K TM-30-18

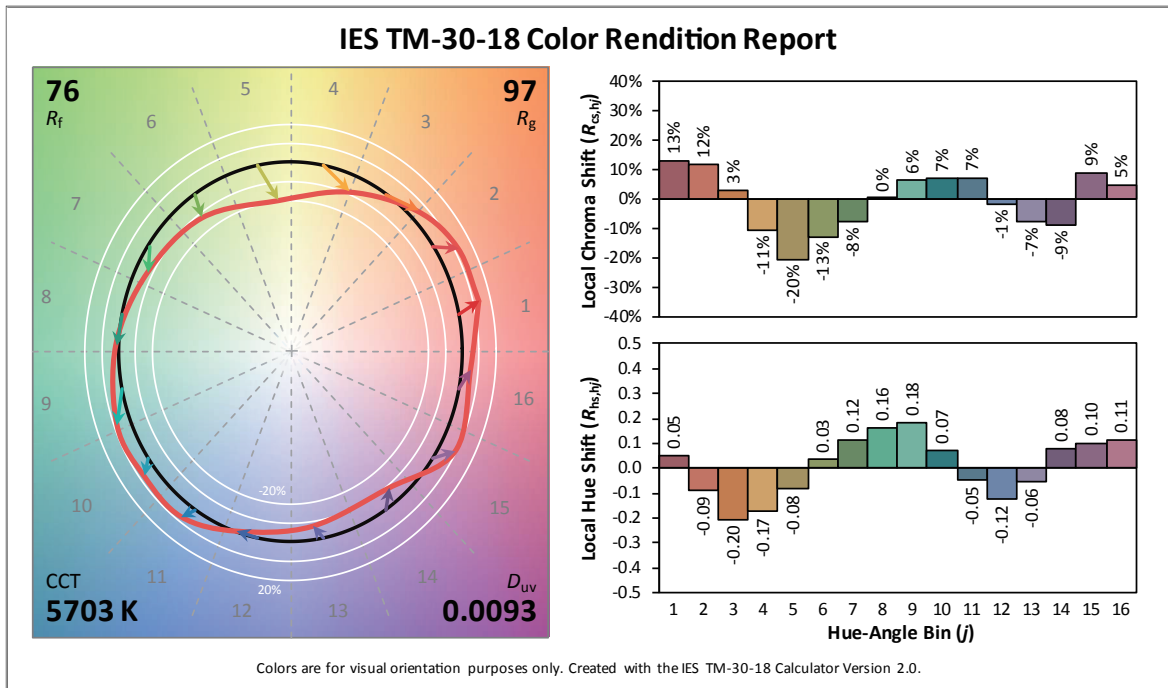

配光データについて

下記の光学特性のデータは1セルのリニア1についてのものです。リニア2は2つのセル、リニア4は4つのセルをつなげる形で構成されています。

リニア2の光学特性データを計算する場合は下記のデータを2倍してください。リニア4の場合は下記データの4倍となります。

長いリニアタイプの灯体の物理的な条件により、この方法が1セルより長い灯体の光学特性データを得る最もよい方法となっています。

リニアの光学特性についてより詳しい説明が必要な場合は、etcconnect.comでETCの白書「The Validity of ColorSource Linear IES Files」をご覧ください。

「.ies」形式のファイルやレンズの情報についてはカラーソースパーのファイルを利用し、カラーソースパーが1セルの0.5メートルの幅の中央に並べられていると想定して算出することができます。リニア2やリニア4の場合は1セルごと、0.5mの中央に1台づつとなります。

配光データ

ColorSource Linear 1Cell Original

モード	角度 (フィールド)	カンデラ	フィールド ルーメン	ビーム ルーメン	消費電力	ワット あたり ルーメン
Full / RGB	27.6°	35,621	2,481	1,382	93.2	26.6
Full / Direct	27.6°	53,456	3,039	1,905	104	28.1
3200K / RGB	27.6°	41,323	2,380	1,494	78.9	32.9
5600K / RGB	27.6°	51,389	2,941	1,831	93.9	28.9
Red / RGB	27.6°	8,190	568	305	27.8	20.4
Green / RGB	27.6°	11,073	699	366	30.4	23.0
Blue / RGB	27.6°	3,369	225	121	32.9	32.9

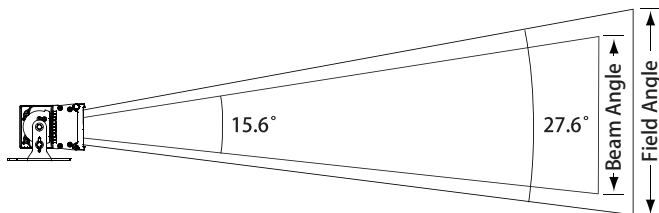
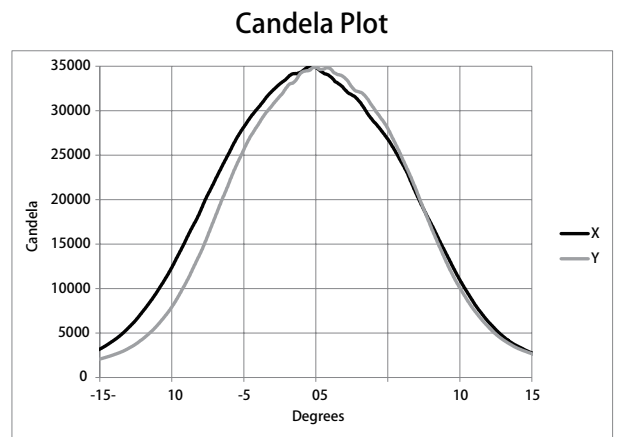

投光距離 (d)	10ft 3.0 m	15ft 4.6 m	20ft 6.1 m	25ft 7.6 m	188.7ft 57.5 m
照射径 Field Diameter	4.4ft 1.5m	6.6ft 2.2m	8.8ft 3.0 m	11ft 3.7 m	—
照度 (fc)	356	158	89	57	1
照度 (lux)	3,834	1,704	959	613	10.76

照射径の算出方法：field diameter：投光距離に対する算出方法 x 0.491
beam diameter：投光距離に対する算出方法 x 0.274

変換方法：メートル=フィートx0.3048

照度 Lux = fc (フットカンデラ) x 10.76

Iso-Illuminance Diagram (Flat Surface Distribution)

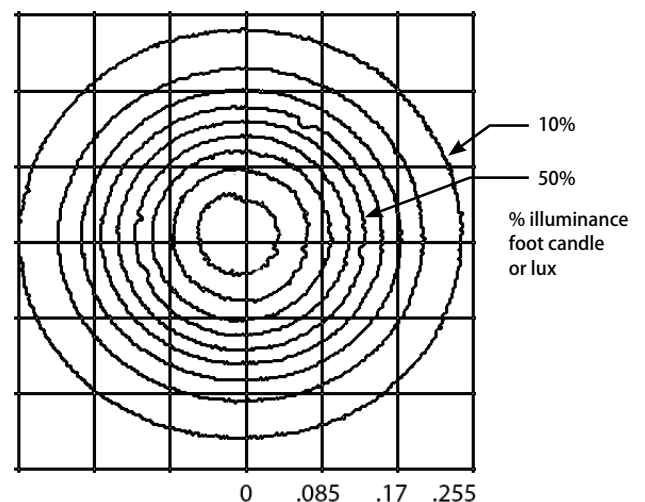

配光データ

ColorSource Linear 1Cell DeepBlue

モード	角度 (フィールド)	カンデラ	フィールド ルーメン	ビーム ルーメン	消費電力	ワット あたり ルーメン
Full / RGB	27.2°	31,917	2,141	1,173	71.8	29.8
Full / Direct	27.2°	50,156	2,978	1,874	101.7	27.6
3200K / RGB	27.2°	46,653	2,772	1,738	77.5	38.3
5600K / RGB	27.2°	46,273	2,273	1,706	71.6	26.8
Red / RGB	27.2°	8,221	566	308	27.5	27.5
Green / RGB	27.2°	11,022	675	354	30.3	30.3
Blue / RGB	27.2°	27	81	44	31.2	31.2

Candela Plot

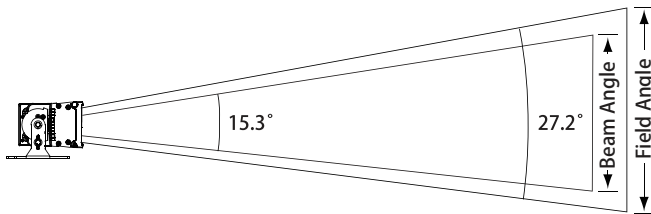
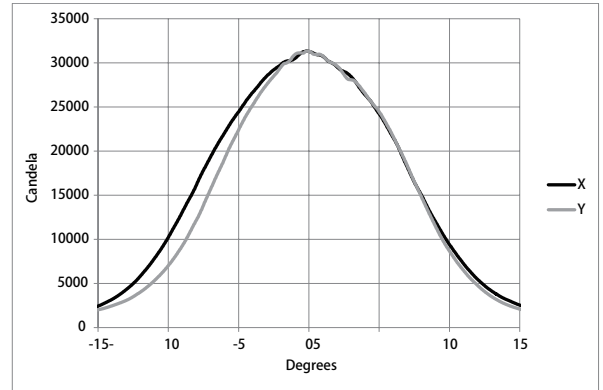

Iso-Illuminance Diagram
(Flat Surface Distribution)

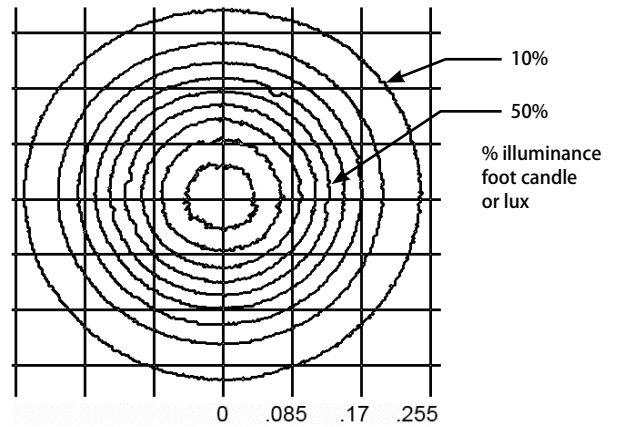

投光距離 (d)	10ft 3.0 m	15ft 4.6 m	20ft 6.1 m	25ft 7.6 m	188.7ft 54.5 m
照射径 Field Diameter	4.4ft 1.5m	6.6ft 2.2m	8.8ft 3.0 m	11ft 3.7 m	—
照度 (fc)	319	142	80	51	1
照度 (lux)	3,436	1,527	859	550	10.76

照射径の算出方法 : field diameter : 投光距離に対する算出方法 x 0.491
beam diameter : 投光距離に対する算出方法 x 0.274

変換方法 : メートル = フィート x 0.3048

照度 Lux = fc (フットカンデラ) x 10.76

寸法

機種	高さ (H)	横幅 (W)	奥行き (D)
リニア 1 セル	109 mm	499 mm	153 mm
リニア 2 セル	109 mm	1000 mm	153 mm
リニア 4 セル	109 mm	1991mm	153 mm

※取付け金具の大きさは含みません。

重量

機種	重量	梱包重量
リニア 1 セル	5.10 kg	5.81 kg
リニア 2 セル	9.12 kg	10.66 kg
リニア 4 セル	17.01 kg	18.08 kg

※取付け金具の重量は含みません。

COLORSOURCE LINEAR 1

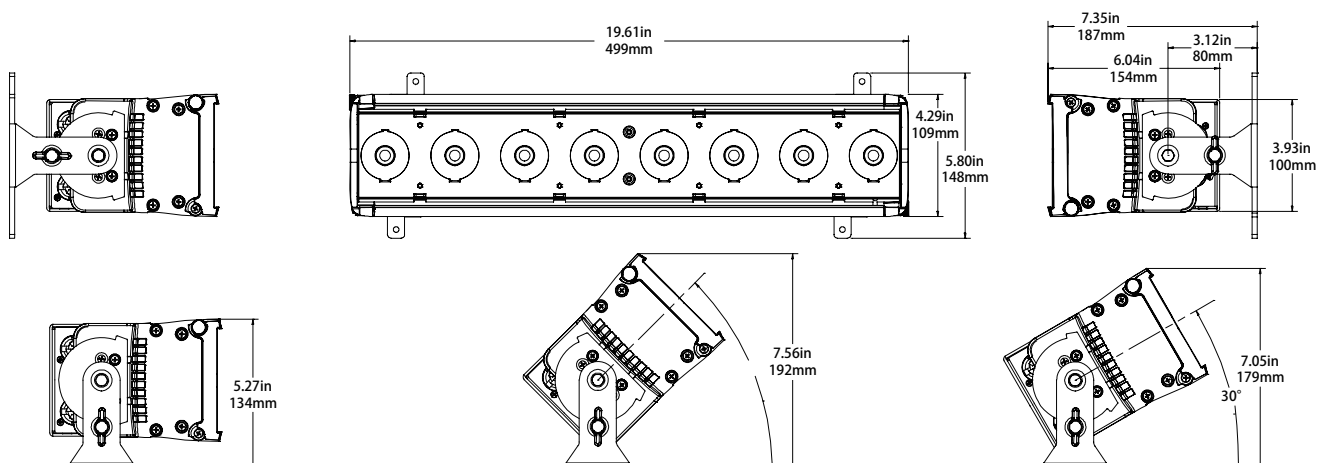
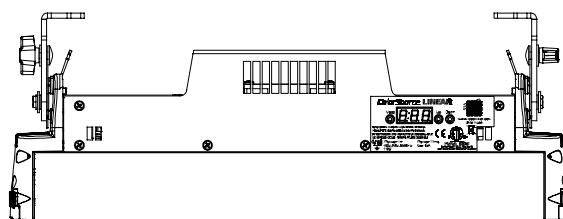

COLORSOURCE LINEAR 2

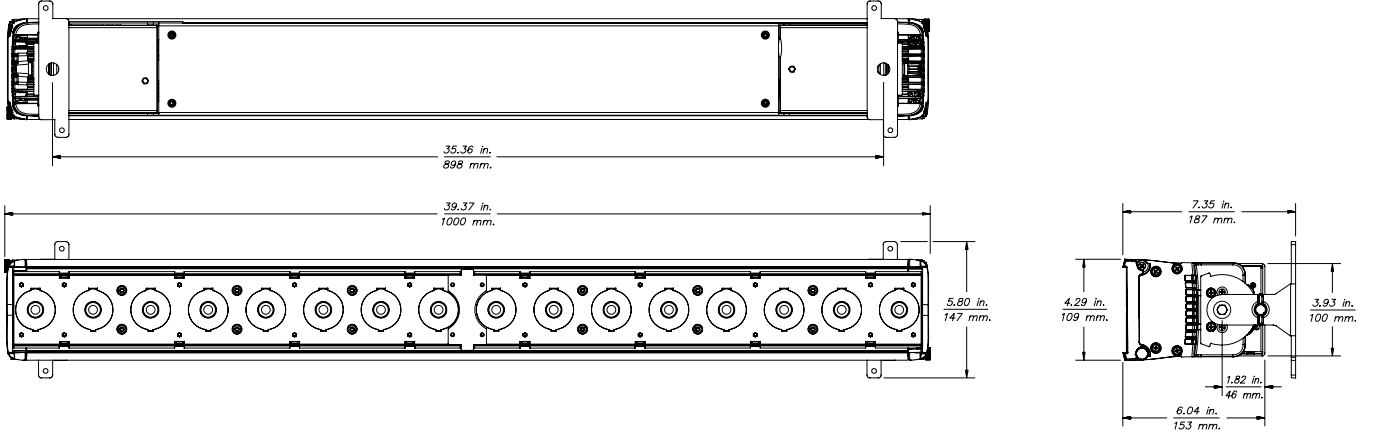

COLORSOURCE LINEAR 4

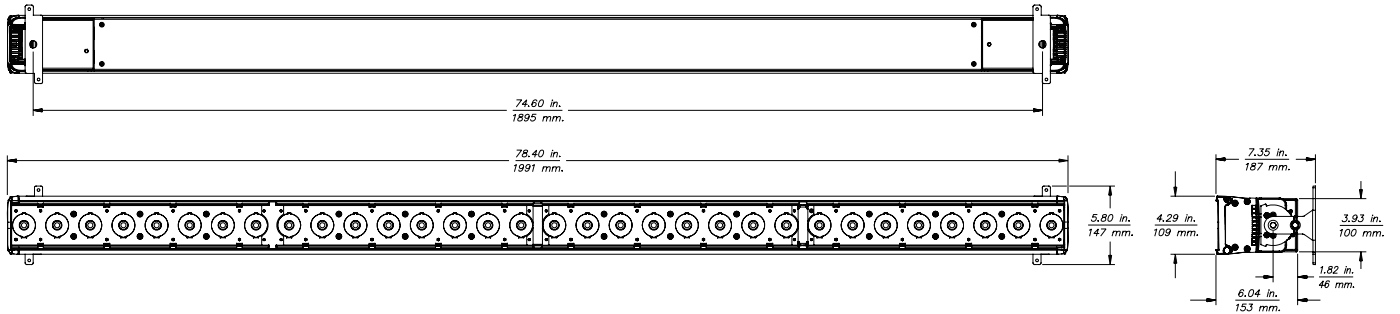

株式会社 剣プロダクションサービス
〒223-0057
横浜市港北区新羽町1166
TEL:045-547-2288 FAX:045-547-2221
Web: www.kenpro-inc.com