

# ETC ColorSource Spot



## リーズナブルで高品質なLEDスポットライト

“カラーソース・スポット”は、RGB+L(ライム)の4色構成を採用した事で暖かみのある「ハロゲンの生明かり」により近づいた新しいLED灯具です。ETCが培ってきたハイレベルなLED技術を活かしつつ、機能性や操作性を極限までシンプルにしたことで、限られた予算でも妥協を必要としない、リーズナブルで高品質なLEDスポットライトがついに誕生しました。

詳細は、<http://www.kenpro-inc.com/>





## 個性的なカラーミックス

現在に至るまで、ほとんどのLED製品は、RGBにホワイトかアンバーを追加する4色構成が主流でした。この度 ETC社は、必要な明るさを確保しつつ、カラーミックスの性能をより高める事のできる RGB+L(ライム) システムを導入し、より明るく、より品のある豊富な色彩や、LEDとは思えない程の美しいフェードイン/アウトを武器に、他の低価格LED製品とは一線を画した新製品を完成させました。

## シンプルな操作性

あらゆるコントローラーにもマッチするシンプルな操作性は、現在ご利用のシステムに何の違和感も無くフィットします。無駄を省いた直感的なディスプレイや操作ボタンはビギナーからプロフェッショナルまで、幅広い層の方々にご利用いただけます。またコントローラーが無い場合でも、電源を差し込むだけで明かりを点ける事も可能です。

## ETC製品の品質への投資

ETC製品は、広範囲に渡る厳しいテスト基準を設け製造を行っております。LEDの色を同一貫した色になるよう光学的に調整し、耐久性のある品質を保証します。そして世界シェアを誇り業界をリードする ETC製品の品質や技術も“カラーソース・スポット”の信頼性の後盾になっています。

## アクセサリーで大変身

本体ボディに固定型レンズチューブやズームレンズを取付けて、スポットライトとしてご利用頂く事はもちろんですが、水平用用のCYCアダプターやフレネルアダプターなど、ソースフォーLED用のオプションレンズを付け替えてご利用頂く事ができます。時と場合によって、現場で必要とされる機材に早変わりする万能性は、予算だけでなく機材ストックの無駄まで省くという利点を兼ね備えております。

## 製品情報

- ・ RGB+L (ライム) の4色構成でも、操作はより簡単なRGBコントロール (1: インテンシティー、2: Red、3: Green、4: Blue、5: ストロボ) の計5チャンネル
- ・ パワコン (電源) イン/スルー
- ・ DMX イン/スルー (5ピンXLR、またはRJ45イーサコンコネクター)
- ・ アドレスや設定変更の遠隔操作を可能にするRDM機能
- ・ コントローラーなしで操作可能な12色のプリセットカラー、5タイプのシーケンス
- ・ 自動静音ファン
- ・ 違和感を感じさせないスムーズなフェードイン/アウト
- ・ ソースフォーやソースフォーLED用のレンズやアダプターとの互換性有り
- ・ ゴボやローテーター用の各種アクセサリースロットやシャッター
- ・ ボディーカラー (黒、白、シルバー、カスタムカラー\*要相談) を選択可能



● フレネルアダプター ● CYCアダプター ● ズームレンズ

## ● サイズ/重量

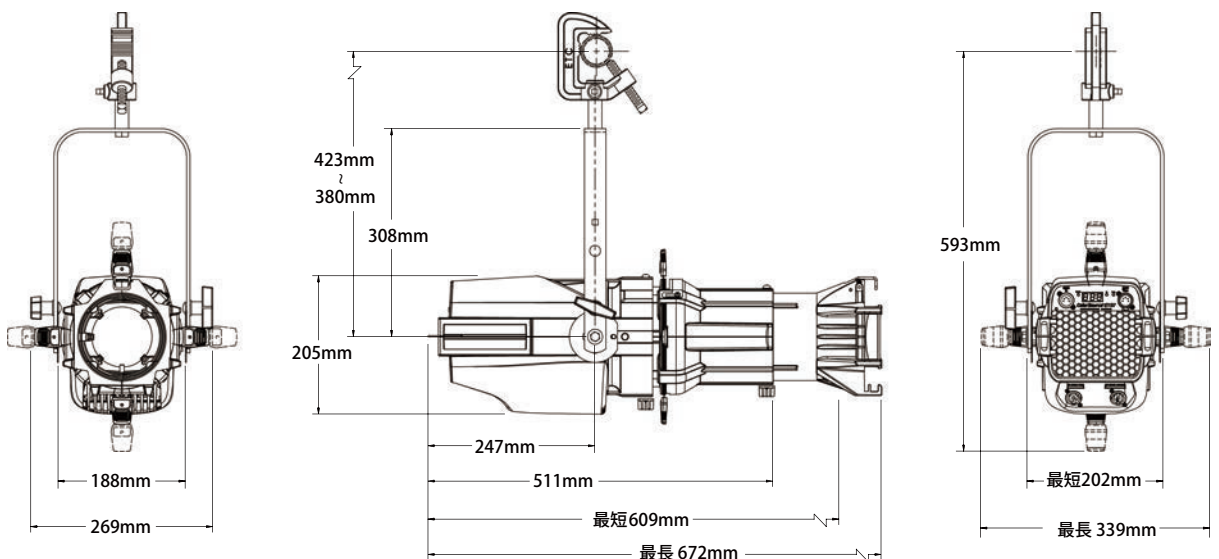

	重量*	梱包重量*
シャッターパレル有り	7.7 kg	10.0 kg
シャッターパレル無し	5.9 kg	7.4 kg

\*取付け金具やレンズチューブの重量は含まません

株式会社 剣プロダクションサービス

〒223-0057 横浜市港北区新羽町1166

TEL:045-547-2288 FAX:045-547-2221

Web: [www.kenpro-inc.com](http://www.kenpro-inc.com)

剣

KEN PRODUCTION SERVICES INC.

VEGETABLE OIL INK

あかり未来計画